

Getrennter Schleifringkörper Type 763

Schleifringkörper werden in Verbindung mit Kohlebürstenhalter zur Stromzuführung für rotierende Elektro- und Elektroprem-Magnet-Spannfutter verwendet. Der Schleifringkörper Type 763 dient zum getrennten Anbau an die Maschinenspindel. Geliefert werden die Schleifringkörper mit einer Bohrung von 10 mm. Diese Aufnahmebohrung kann nachträglich, entsprechend der Maschinenspindel, unter Berücksichtigung der Maximalmaße (d) angepasst werden. An der Maschine ist für eine berührungssichere und wassergeschützte Abdeckung der stromführenden Teile zu sorgen. Der Schutzleiter ist mitzuführen.

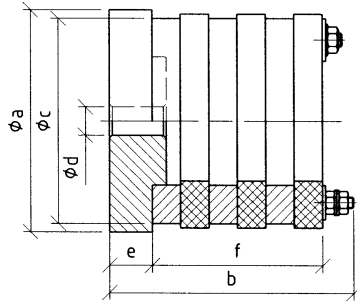

Type	a [mm]	b [mm]	c [mm]	d [mm]	e [mm]	f [mm]	Gewicht bis max. ca. [kg]	bis max. Ampere	dazu Kohlebürstenhalter
763-2-3 S-1	78	86	72	10-40	15	60	1,3	20	773-2-3
763-3-3 S-1	103	86	95	10-50	15	60	3,0	32	773-3-3
763-4-3 S-1	123	96	115	10-70	20	60	4,0	64	773-4-3
763-4-5 S-1	123	136	115	10-70	20	100	5,0	64	773-4-5
763-4-7 S-1	123	176	115	10-70	20	140	6,0	64	773-4-7

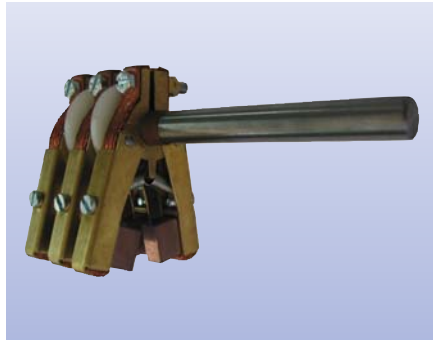

Doppel-Kohlebürstenhalter Type 773

Zur Stromübertragung auf die Schleifringkörper dienen die abgebildeten Kohlebürstenhalter. Sie werden in drei Größen einschließlich Befestigungsbolzen geliefert.

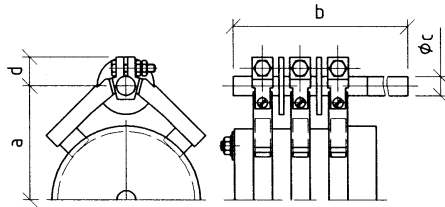

Type	a [mm]	b [mm]	c [mm]	d [mm]	bis max. Ampere	Anzahl Kontakte	Gewicht ca. [kg]
773-2-3	60	141	10	12,5	20	3	0,3
773-3-3	78	162	12	16,0	32	3	0,4
773-4-3	94	162	12	20,0	64	3	0,5
773-4-5	94	213	12	20,0	64	5	0,8
773-4-7	94	254	12	20,0	64	7	1,1

verschiedene Einsatzmöglichkeiten:

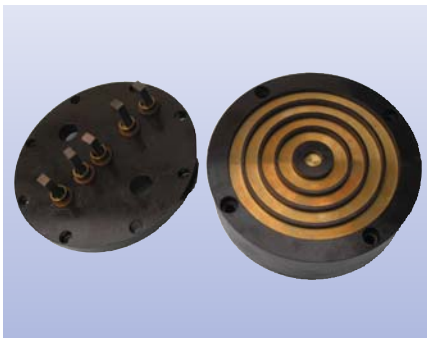
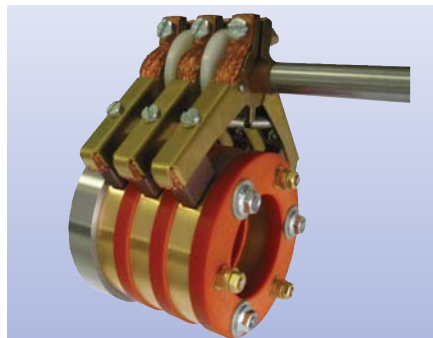

Elektro-Magnet-Spannfutter

L 120

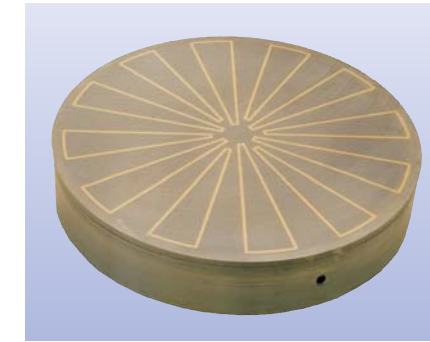

Baureihe 121

mit Radialpolteilung
Die Anordnung der Pole in radialer Form hat dann besondere Vorteile, wenn Sie einzelne, ringförmige oder runde Werkstücke zentrisch aufspannen möchten. (z. B. Rundschleifen, Drehen, ...) Mit Hilfe von Polschuhen können Sie bei dieser Form der Polteilung Ihr Werkstück zur weiteren Bearbeitung freistellen.

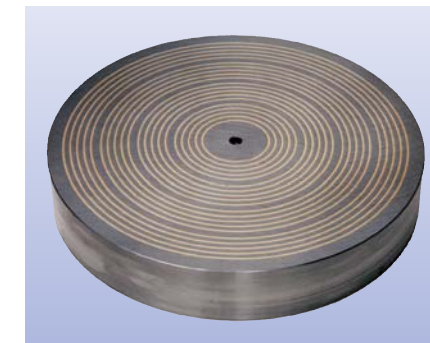

Baureihe 123

mit Ringpolteilung
Die Ringpolteilung ist dafür ausgelegt, auch Werkstücke, die nicht zentrisch aufgelegt werden, zu spannen. Dieses Futter eignet sich damit besonders für die Massenbelegung mit kleineren Werkstücken. (z. B. Flachsleifen auf Rundtischmaschinen)

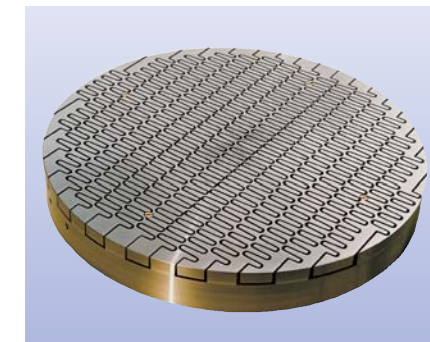

Baureihe 125

mit Pendelpolteilung
Diese besondere Art der Polteilung bietet Ihnen eine Verteilung von Nord- und Südpolen auf der gesamten Aufspannfläche - und zwar in Längs- und Querrichtung. In vielen Fällen erreichen Sie dadurch eine erhebliche Steigerung der Haftkraft gegenüber anderen Formen der Polteilung. Es ist das einzige Futter, mit dem Sie bis ins Zentrum spannen können.

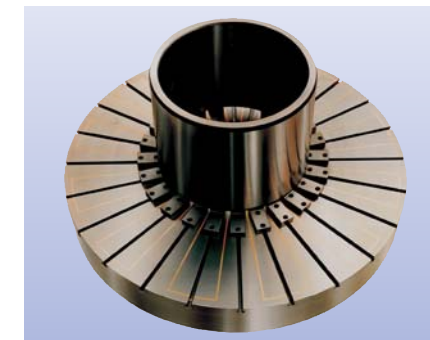

Zusatz-Polschuhe

Polschuhe verbessern die Auflage Ihres Werkstückes und unterstützen dadurch die Wirkung des magnetischen Spannfutters. Durch die Freistellung kann das Werkstück problemlos im Außen- oder Innendurchmesser bearbeitet werden.

Aufbau:

Elektro-Magnet-Spannfutter bestehen im Wesentlichen aus drei Komponenten: einem massiven Stahl-Unterteil, einer Kupfer-Wicklung und einer Polplatte. Die Wicklung ist im Unterteil eingegossen und daher gegen Vibrationen und Feuchtigkeitseintritt sicher geschützt. Ein entscheidendes Qualitätsmerkmal unserer Spannfutter ist die optimale Abstimmung zwischen elektrischer Leistungsaufnahme und erreichbarer Magnetkraft.

Im praktischen Einsatz ist die Polplatte einem Verschleiß ausgesetzt. Sie ist deshalb so gestaltet, dass ein vielfaches Überarbeiten möglich ist, bevor die Abarbeitungsgrenze erreicht wird. Der Austausch der Polplatte ist problemlos möglich - die Lebensdauer des Gesamtfeeders wird dadurch gesteigert.

Eine individuelle Anpassung der Polplatte an Ihre Anforderungen ist jederzeit möglich. Denkbar hierfür sind z. B. zusätzliche Gewindebohrungen, T-Nuten, Profile, usw.

Ausführung:

Schutzart IP 67 (ausgenommen Elektroanschluss)
relative Einschaltdauer 100 %

Magnettechnik:

Polteilung
Die Anordnung der magnetischen Pole auf der Spannfläche wird als Polteilung bezeichnet.

Welche Polteilung für Sie günstig ist, hängt vom jeweiligen Einsatzfall ab.

Polabstand

Den Mittenabstand von zwei benachbarten ungleichen magnetischen Polen nennt man Polabstand.

Zur Auswahl des geeigneten Polabstandes können Sie folgende Richtlinie heranziehen:

Werkstückdicke x 2 = optimaler Polabstand

Wagner Magnete GmbH & Co. KG
Spann- und Umwelttechnik
87751 Heimertingen / Deutschland
Telefon 08335/980-0
Telefax 08335/980-270
Internet www.wagner-magnete.de
E-Mail info@wagner-magnete.de

Technologie
die anzieht

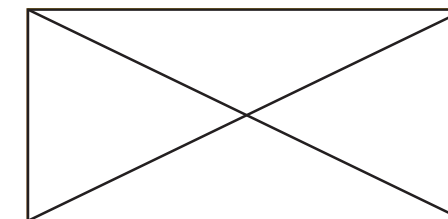

Baureihe 121

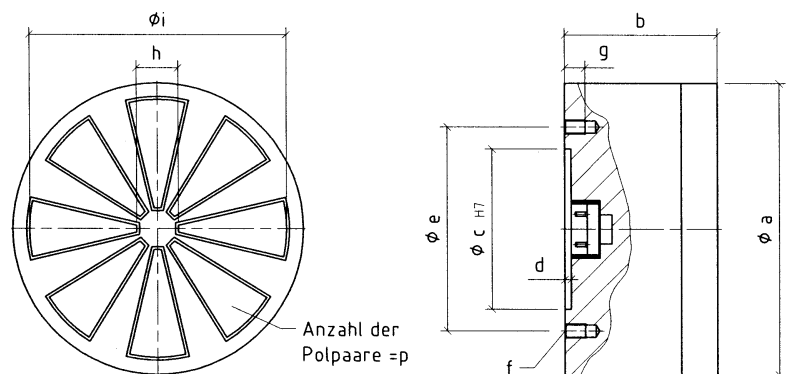

Anzahl der Polpaare = p

Type	Anzahl Polpaare	a [mm]	b [mm]	c [mm]	d [mm]	e [mm]	f Gewinde	g [mm]	unmagnet. Zone [h]	i [mm]	Leistung [Watt]	Gewicht [kg]
121-10	6	100	80	60	3	80	3xM8	12	16	82	16	4
121-12	6	120	80	70	3	90	3xM8	12	16	102	22	6
121-15	6	150	80	90	3	120	3xM10	14	16	128	30	10
121-20	6	200	90	110	3	140	3xM10	14	22	178	48	20
121-25	6	250	90	140	3	170	3xM12	16	22	222	66	31
121-30	8	300	90	160	3	190	4xM12	16	46	272	90	45
121-40	12	400	90	210	4	250	6xM12	16	70	362	150	79
121-50	12	500	90	280	4	320	6xM12	16	70	462	190	124
121-60	12	600	100	350	4	390	6xM16	18	70	564	265	198
121-70	16	700	100	400	4	450	6xM16	18	92	662	350	269
121-80	16	800	100	450	4	500	6xM16	18	92	762	440	352
121-90	16	900	100	500	4	560	6xM16	18	92	866	545	445
121-100	16	1000	125	550	4	620	6xM16	18	92	954	660	687
121-110	16	1100	125	Rückseite nach Vereinbarung				22	200	1054	820	831
121-120	16	1200	125	Rückseite nach Vereinbarung				22	200	1154	690	989
121-130	16	1300	125	Rückseite nach Vereinbarung				22	260	1254	1030	1161
121-140	16	1400	125	Rückseite nach Vereinbarung				22	260	1354	1100	1346
121-150	16	1500	125	Rückseite nach Vereinbarung				22	300	1454	1440	1545
121-160	16	1600	125	Rückseite nach Vereinbarung				22	300	1554	1630	1758

Andere Abmessungen (bis max. Durchmesser 3000 mm) auf Anfrage lieferbar

Baureihe 125

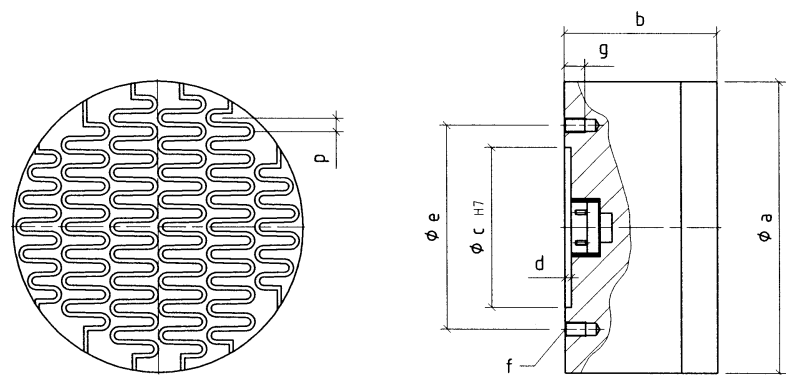

Type	Polabstand p [mm]	a [mm]	b [mm]	c [mm]	d [mm]	e [mm]	f Gewinde	g [mm]	Leistung [Watt]	Gewicht [kg]
125-30	11-14-18	300	95	160	3	190	4xM12	16	80	47
125-40	11-14-18	400	95	210	4	250	6xM12	16	130	84
125-50	11-14-18	500	95	280	4	320	6xM12	16	190	131
125-60	11-14-18	600	100	350	4	390	6xM16	18	265	198
125-70	11-14-18	700	100	400	4	450	6xM16	18	350	269
125-80	14-18-25	800	100	450	4	500	6xM16	18	440	352
125-90	14-18-25	900	100	500	4	560	6xM16	18	545	445
125-100	14-18-25	1000	100	550	4	620	6xM16	18	660	550
125-110	14-18-25	1100	100	Rückseite nach Vereinbarung				22	780	665
125-120	14-18-25	1200	100	Rückseite nach Vereinbarung				22	920	791
125-130	14-18-25	1300	100	Rückseite nach Vereinbarung				22	1070	929
125-140	14-18-25	1400	100	Rückseite nach Vereinbarung				22	1230	1077
125-150	14-18-25	1500	125	Rückseite nach Vereinbarung				22	1400	1545
125-160	14-18-25	1600	125	Rückseite nach Vereinbarung				22	1580	1758

Andere Abmessungen und Polabstände auf Anfrage lieferbar

Baureihe 123

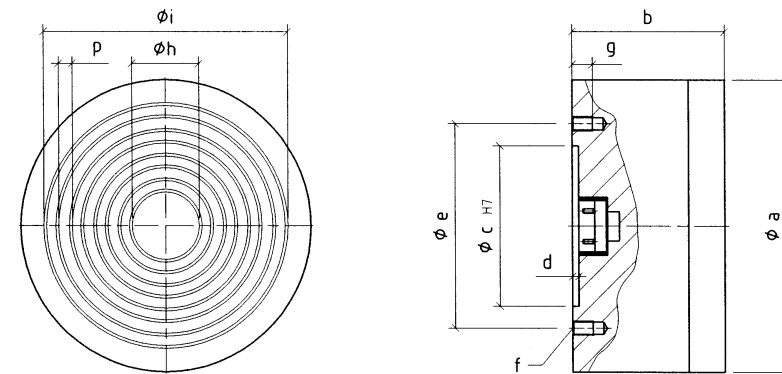

Type	Polabstand p [mm]	a [mm]	b [mm]	c [mm]	d [mm]	e [mm]	f Gewinde	g [mm]	unmagnetische Zone [h]	i [mm]	Leistung [Watt]	Gewicht [kg]
123-10	4,5	100	85	60	3	80	3xM8	8	28	76	16	4
123-12	4,5	120	80	70	3	90	3xM8	9	25	97	22	6
123-15	4,5	150	80	90	3	120	3xM10	9	30	120	30	9
123-20	4,5	200	90	110	3	140	4xM10	12	40	174	48	18
123-25	4,5	250	90	140	3	170	4xM12	12	45	218	66	29
123-30	4,5	300	90	160	3	190	4xM12	12	55	268	90	42
123-40	11	400	90	210	4	250	6xM12	15	63	363	150	92
123-50	11	500	90	280	4	320	6xM12	16	93	465	190	144
123-60	11	600	100	350	4	390	6xM16	18	59	563	264	208
123-70	11	700	100	400	4	450	6xM16	18	93	663	350	283
123-80	16	800	100	450	4	500	6xM16	18	120	760	440	369
123-90	16	900	100	500	4	560	8xM16	18	120	854	545	467
123-100	16	1000	100	550	4	650	8xM16	18	120	952	660	577
123-110	16	1100	125	Rückseite nach Vereinbarung				22	134	1048	960	989
123-120	16	1200	125	Rückseite nach Vereinbarung				22	134	1148	960	989
123-130	16	1300	125	Rückseite nach Vereinbarung				22	102	1248	1030	1160
123-140	16	1400	125	Rückseite nach Vereinbarung				22	134	1348	1100	1346
123-150	16	1500	125	Rückseite nach Vereinbarung				22	102	1448	1440	1545
123-160	16	1600	125	Rückseite nach Vereinbarung				22	134	1548	1630	1760

Andere Abmessungen (bis max. Durchmesser 3000 mm) und Polabstände auf Anfrage lieferbar

Bestellbeispiel:

Bitte ermitteln Sie unsere exakte Typenbezeichnung nach folgendem Schema:

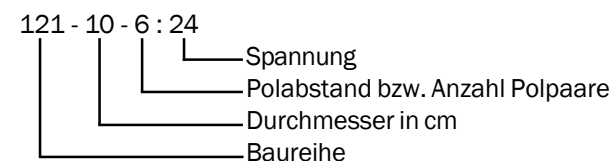

Standardwerte:

Spannung 24 V DC oder 110 V DC
relative Einschaltdauer 100 %
(andere Werte auf Anfrage)

Elektrischer Anschluss über:

Elektronische Umpol-Steuergeräte Baureihe 754 und 755

Diese neu entwickelten Geräte dienen als Stromversorgung und gleichzeitig als Entmagnetisierereinrichtung. Ein Mikroprozessor steuert und überwacht alle Funktionen und bietet höchsten Schaltkomfort mit zahlreichen Steuer- und Überwachungsfunktionen. Die Haftkraft ist bis zu 16 Stufen einstellbar. Diese elektronischen Umpol-Steuergeräte sind kurzschlussfest, stromgeregelt und bieten auch die Möglichkeit weiterer Parametereinstellungen und Optimierungen. Beide Gerätetypen zeichnen sich durch besonders hohe Schaltdynamik aus. Ferner ist weiterhin unser bewährtes Umpol-Steuergerät der Type 752 lieferbar. Einzelheiten siehe Prospekte L 754, L 755 und L 752.

Wenn keine Ansprüche an Entmagnetisierung und Schaltkomfort gestellt werden, kann die einfache Ansteuerung auch über Gleichrichter Type 311 und manuelle Entmagnetisierschalter Type 711 erfolgen.